

**PRODUCT
INFORMATION**

～微小で多様な振動を高精度に検知するセンサ～

圧電式振動センサ

Vol.02

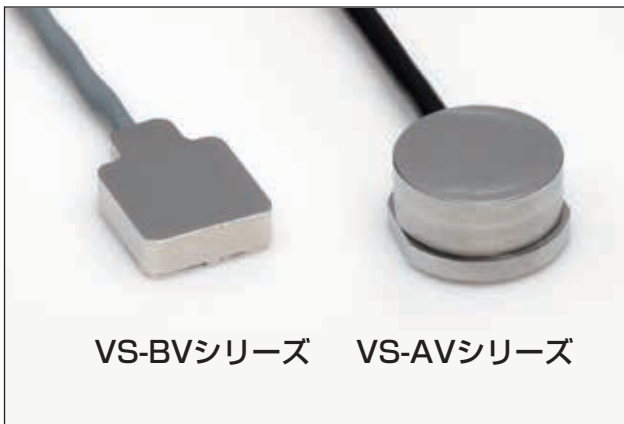

VS-BVシリーズ VS-AVシリーズ

特長

- 高感度、広帯域
- 扱いやすい定電圧駆動
- 小型、軽量

用途

- 機器の振動試験、評価
- 精密機器の測定

広帯域な周波数(10Hz - 15KHz)の振動を高感度でリアルタイムに収集可能。

セラミックス材料の組成の最適化、独自の振動拡大機構で振動を効率よく電気信号に変換。

【検加速度領域】

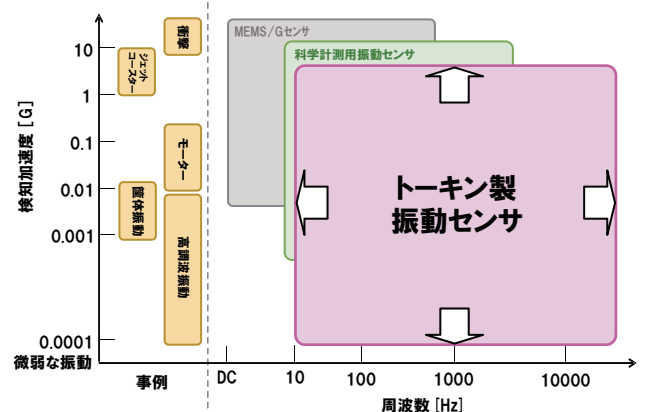

概要仕様

	VS-BV203	VS-BV021	VS-AV203	VS-AV023	単位
感度	20±15%	2±15%	20±15%	2±15%	mV/m/s ²
最大検知加速度	±50	±500	±50	±500	m/s ²
周波数範囲	10~15,000				Hz
共振周波数	>30				kHz
電源電圧	3~5.5				V
オフセット電圧	1/2電源電圧				V
加速度ノイズ密度	0.003				m/s ² /√Hz
接地	ケース接地				
動作温度範囲	-25~+75				°C
質量 (ケーブル除く)	1.0		5.5		g
外形寸法	11.4×8.4×2.9(H)		φ14×6.8(H)		mm
ケーブル	直出し3m	直出し1m	直出し3m	直出し3m	
取り付け	接着		M3×0.5/接着/マグネット		

感度周波数特性

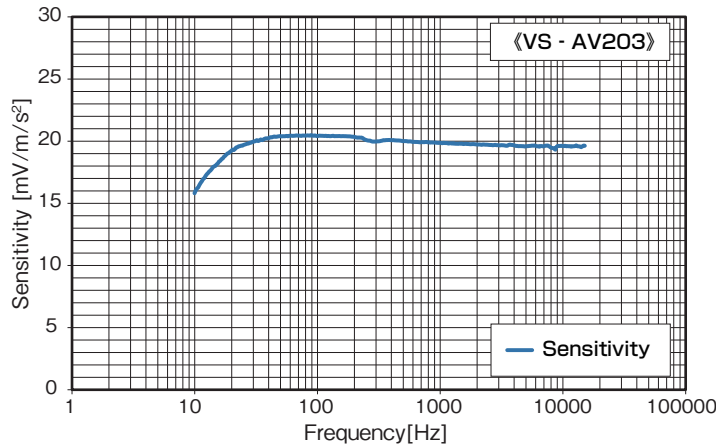

外形及びピンアサイン

《VS-BVシリーズ》

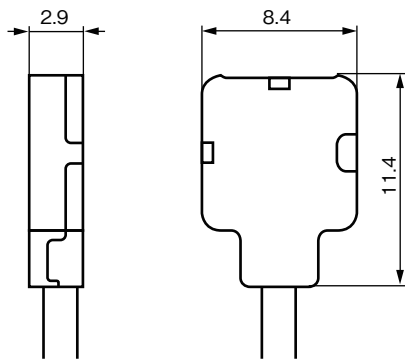

《VS-AVシリーズ》

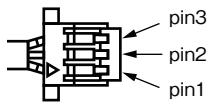
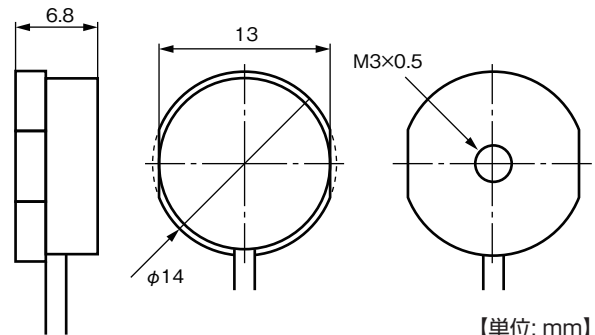

コネクタ: SHR-03V-S-B (JST)

ピンアサイン	配線色	記号	機能
Pin 1	赤	Vin	電源入力
Pin 2	白	Vout	センサ出力
Pin 3	黒	SG	シグナルグランド

付属別売 マグネットベース [VM-01] (VS-AVシリーズ専用)

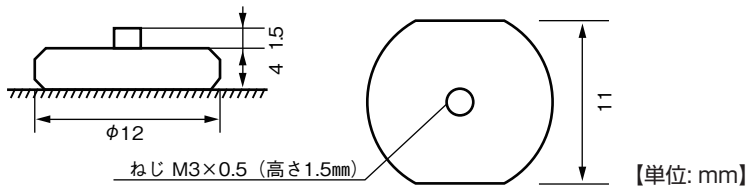

製品仕様	
サイズ [mm]	φ12×4 (typ.)
重量 [g]	3.0 (typ.)
吸着力 [N]	10 (typ.)

TOKIN 株式会社トーキン
a YAGEO company

ご使用に際して



- 本カタログに記載されている品名・仕様は、改良のため予告無く変更、あるいは製造を中止する事があります。ご使用に際しては必ず納入仕様書をご請求の上、内容をご確認下さい。
- 本カタログの記述内容は、製品単体での特性、品質を保証する物です。使用に際しては使用する製品に実装された状態で、必ず評価・確認を行って下さい。
- 本カタログに記載されている特性、定格、使用範囲を逸脱して使用された結果発生した不具合につきましては、保証致しかねますのでご了承下さい。
- 本カタログの製品は、一般的な電子機器への使用を意図しています。きわめて高度な信頼性が要求され、製品の不具合により直接人命に係わる様な機器、装置への使用を検討される場合は、事前に弊社販売窓口までご相談下さい。
- 製品の品質・信頼性の向上には万全を期しておりますが、誤った使用方法により人身事故・火災事故・社会的損失を生じる恐れがあります。使用方法についてご不明な点がございましたら、弊社営業窓口までご相談下さい。
- 本製品を使用したことにより、第三者の工業所有権に関わる問題が発生した場合、弊社製品の構造、製法に係わるもの以外につきましては、弊社はその責を負いませんので、ご了承下さい。
- 本製品が外国為替及び外国貿易法の規定により、規制貨物など(または役務)に該当する場合には、日本国外に輸出する際に、同法に基づき日本政府の輸出許可が必要です。
- 本製品は輸出令別表第1の16項の対象貨物です。従い当該貨物を輸出令別表第3に掲げる国以外へ輸出する場合には、客観条件における最終需要者の用途、取引の態様、条件等からみて、大量破壊兵器等への開発などに用いられないことが明らかな場合を除き、経済産業大臣の輸出許可が必要です。
- 本カタログの記載内容は2020年9月現在のものです。

● 技術お問合せ先 / マグネティック・センサ&アクチュエータ事業本部 販売推進部
TEL. (03) 3515-9275 FAX. (03) 3515-9276
〒 101-8362 東京都千代田区西神田3丁目8番1号(千代田ファーストビル東館)

www.tokin.com